

SMART Board® GX Serie

SBID-GX165
SBID-GX175
SBID-GX186

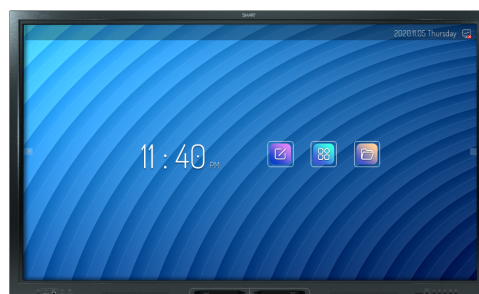

Display

Bildschirmgrößen (Diagonale)	65", 75", 86"
Hintergrundbeleuchtung	LED
Bildseitenverhältnis	16:9
Maximale Bildschirmauflösung	4K UHD (3840 × 2160)
Bildwiederholrate	60 Hz
Lebensdauer	≥ 50.000 Stunden
Helligkeit (maximal)	≥400 cd/m ²
Reaktionszeit	≤8 ms
Blickwinkel	178°
Glas	Vollständig wärmegehärtet, entspiegelt
Glasdicke	4 mm
Rahmenfarbe	Schwarz
Komfortknöpfe	Power, Home, Lautstärke, Einstellungen / Standbild, Zurück
Sensoren	Umgebungslicht, Infrarot
Audio	2 integrierte 15-W-Lautsprecher

INTERAKTIVES ERLEBNIS

Touch-Technologie	Erweitertes Infrarot
Touch-Funktionen	Object Awareness™ ¹ Simultane Tool-Differenzierung ² Silktouch™
Typische Reaktionszeit	≤ 10 ms
Einzelbildrate	≥ 110 Hz
Genauigkeit	±1 mm
Minimale Objektgröße	2.0 mm
Multitouch-Fähigkeiten	20 – Windows® und Mac 10 – Chrome OS™
Enthaltene Tools	Stifte (x2)
Werkzeughalter	Magnetisch, rahmenmontiert

Software

SMART Notebook® Basic	Inklusive
SMART Ink® und SMART Product Drivers	Inklusive
SMART Remote Management	Optional
SMART Learning Suite	Optional
SMART Meeting Pro®	Optional
SMART TeamWorks™	Optional

smarttech.com
smarttech.com/contact

© 2022 SMART Technologies ULC. Alle Rechte vorbehalten. SMART Board, SMART TeamWorks, SMART Meeting Pro, SMART Notebook, SMART Ink, Object Awareness, Silktouch, smarttech, das SMART Logo und alle SMART-Slogans sind Marken oder eingetragene Marken von SMART Technologies ULC in den USA und / oder anderen Ländern. Inhaber der Wortmarke Bluetooth ist die Bluetooth SIG, Inc., und jede entsprechende Nutzung solcher Marken durch SMART Technologies ULC erfolgt unter Lizenz. Die übernommenen Marken HDMI, HDMI High-Definition Multimedia Interface und das HDMI-Logo sind Marken oder eingetragene Marken von HDMI Licensing Administrator, Inc. in den USA und anderen Ländern. Dieses Produkt und/oder seine Nutzung ist durch eines oder mehrere der folgenden US-Patente geschützt. Dieses Produkt und/oder seine Verwendung wird durch eines oder mehrere der folgenden US-Patente abgedeckt: www.smarttech.com/patents. Modelle und Spezifikationen können je nach Region variieren. Bitte wenden Sie sich an Ihren örtlichen Vertreter, um weitere Informationen zu erhalten. Der Inhalt kann jederzeit ohne vorherige Ankündigung geändert werden. 13. April 2022.

¹Bei Anschluss an einen Computer mit SMART Product Drivers

²Ein angeschlossener Computer mit SMART Product Drivers ist erforderlich. Wird nur in SMART Notebook und SMART Ink unterstützt.

Integriertes Android™-Erlebnis	
Betriebssystem	Android Version 8.0
Speicher	3 GB DDR
Speicher	32 GB
Digitales Whiteboard.	✓
Webbrowser	✓
Bildschirmfreigabe	✓
Andere Funktionen	Eingangsauswahl Dateimanager Overlay (Überlagerung) Interaktive Widgets Apps-Bibliothek
WPS Office	✓
Möglichkeit zum Ausführen von Anwendungen von Drittanbietern	✓
Cloud-Speicherzugriff	✓
Unterstützte Sprachen	Arabisch, Chinesisch (vereinfacht), Chinesisch (traditionell), Tschechisch, Dänisch, Niederländisch, Englisch, Finnisch, Französisch, Deutsch, Griechisch, Italienisch, Japanisch, Koreanisch, Norwegisch, Polnisch, Portugiesisch, Rumänisch, Russisch, Spanisch, Schwedisch, Türkisch
Updates	Over-the-Air (OTA)
PC-Computing	
OPS-Unterstützung	✓
OPS-C-Support	✓
PC-Modul unterstützt OPS	60 W
Optionale Computermodule	SMART OPS PC mit Windows 10 Pro SMART Chromebox

Eingaben	Vorderseite	Zurück
OPS PC-Zubehörsteckplatz (60-W-Geräte)	–	1
HDMI® 2.0 mit HDCP 1.4 und HDCP 2.2 Unterstützung	1	2
Display Port 1.2	–	1
VGA-Video	–	1
YPbPr Video 3.5 mm	–	1
AV 3,5 mm (Composite-Video)	–	1
Stereo 3,5 mm	–	1
RS-232 Raumsteuerung (DB-9-Anschluss)	–	1
RJ45 Ethernet (Passthrough)	–	2
USB Typ C 4K @ 60Hz Display Port mit alternativem Modus, Touch und digitales Audio; 15 W Leistungsabgabe	1	–
USB 2.0 Typ-A	1	2
USB 2.0, Typ B	1	1
USB 3.0 Typ A	1	–

Ausgänge	Vorderseite	Zurück
AV 3,5 mm (Composite-Video)	–	1
Audio S/PDIF	–	1
Stereo 3,5 mm	–	1

Mitgelieferte Kabel und Zubehör	Qnt
Länderspezifisches Netzkabel	1
5 m USB A / B-Kabel	1
Stifte	2
Externe Dualband-Antennen mit 2,4 und 5 GHz (2x Wi-Fi, 1 Zugangspunkt)	3
Fernbedienung	1
AAA-Batterien	2
Bebilderte Montageanleitung	1
Dokument mit wichtigen Informationen	1

Konnektivität	
Verkabelt	RJ45 (x2) 100baseT
Wi-Fi	IEEE 802.11a/b/g/n/ ac mit 2 x 2 MIMO (sowohl 2,4- als auch 5-GHz-Band), das die Authentifizierungsprotokolle WEP, WPA, WPA2 PSK und 802.1X EAP unterstützt Wi-Fi-Zugangspunkt
Bluetooth	4.2-Dualmodus

Lagerungs- und Betriebsvoraussetzungen	
Stromversorgung	100V zu 240V AC, 50 Hz to 60 Hz
Betriebstemperatur	0–40 °C
Lagertemperatur	-10–60°C
Luftfeuchtigkeit	20–80% relative Luftfeuchtigkeit, nicht kondensierend

Leistungsaufnahme	
Standard	65": 117 W 75": 157 W 86": 175 W
Standby	<0,5 W
Aus	0 W

Zertifizierungen und Einhaltung	
USA/Kanada	UL, FCC, ISED, CONEG Packaging, Proposition 65
EU / EEA / EFTA / UK	CE, UKCA, LVD, CB, EMC, ROT, REACH, RoHS, Batterie, Elektro- und Elektronikaltgeräte, Verpackung, POP, Ökodesign
Australien/Neuseeland	RCM
Leistungsstandards	ENERGY STAR®, HDMI

Kaufinformationen	
Bestellnummer: SBID-GX165	SMART Board® GX065 Interactive Display mit eingebettetem Betriebssystem
Bestellnummer: SBID-GX175	SMART Board GX075 Interactive Display mit eingebettetem Betriebssystem
Bestellnummer: SBID-GX186	SMART Board GX086 Interactive Display mit eingebettetem Betriebssystem
Optionales Zubehör	Siehe smarttech.com/accessories

Garantie	
Garantie für eingeschränkte SMART Geräte	Enthält erweiterten Hardware-Austausch und Zugriff auf den Vor-Ort-Support. Die allgemeinen Geschäftsbedingungen variieren je nach Region. Wenden Sie sich an Ihren Fachhändler oder Distributor, um Informationen zu erhalten, und besuchen Sie smarttech.com/warranty .

Kabel-Anforderungen	
HDMI	Zertifiziertes Premium-Highspeed-HDMI (18 Gbit/s) Maximale Länge: 7 m
USB 2.0	USB 2.0-zertifiziert Unterstützung von Hi-Speed (480 Mbit/s) Maximale Länge: 5 m
USB 3.0	USB 3.0-zertifiziert Unterstützung von SuperSpeed (5 Gbit/s) Maximale Länge: 3 m
USB Typ-C	Unterstützung von SuperSpeed (5 Gbit/s) Maximale Länge: 2 m
Weitere Informationen	Siehe smarttech.com/de/kb/171744

Installation, Abmessungen und Gewichte

Notizen

- Alle Maße mit einer Toleranz von $\pm 0,3$ cm. Alle Gewichtsangaben mit einer Toleranz von $\pm 0,9$ kg.
- Das Produkt wird aufrecht geliefert.

SBID-GX165

Abmessungen

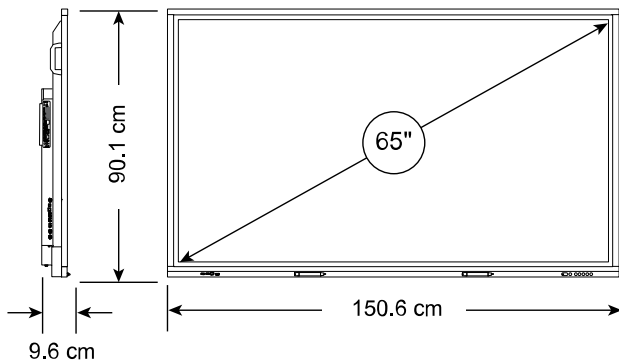

Gewicht

42 kg

Versandmaße (einschließlich Palette)

168.5 cm × 115.9 cm × 23.5 cm

Versandgewicht

63 kg

VESA-Halterung

M8, 600 × 400 mm

Griffe

2

SBID-GX175

Abmessungen

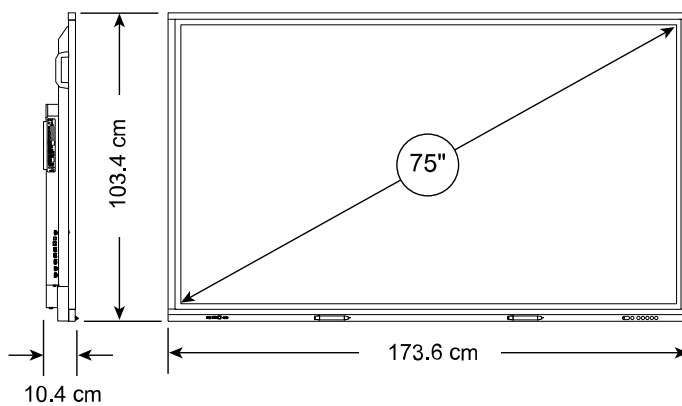

Gewicht

58 kg

Versandmaße (einschließlich Palette)

191 cm × 127.4 cm × 26 cm

Versandgewicht

82 kg

VESA-Halterung

M8, 600 × 400 mm

Griffe

2

SBID-GX186

Abmessungen

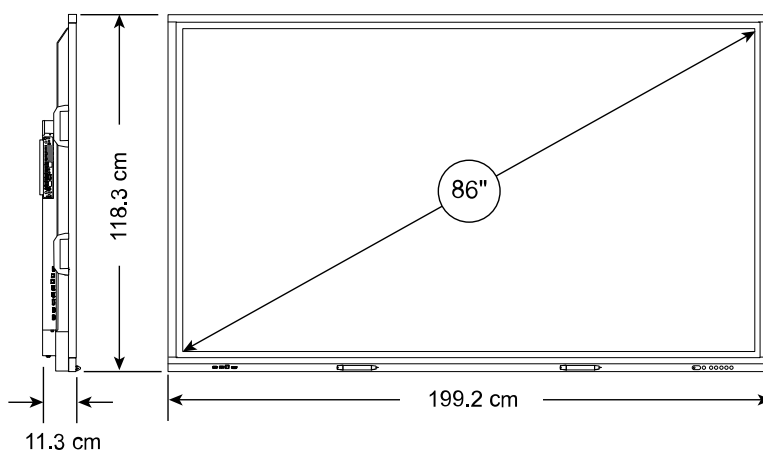

Gewicht

77 kg

Versandmaße (einschließlich Palette)

216.5 cm × 145.4 cm × 29.5 cm

Versandgewicht

107 kg

VESA-Halterung

M8, 700 × 400 mm

Griffe

4